

DATOS TECNICOS:

REFERENCIA	UMAX240VR2-000000CN
DESCRIPCIÓN	UNIDAD MANEJADORA DE AIRE 20TR
ITEM SIESA	208
FUENTE DE ALIMENTACIÓN	220V/3Ph/60Hz
REFRIGERANTE	R-410A
SECCIÓN FILTROS	FILTRO ARP (ALTA RETENCIÓN DE POLVO)
PREFILTROS	TAMAÑO: (4) 16"X24"X1" TAMAÑO: (1) 14"X24"X1"
EVAPORADOR	SE-16,9-0412-67.62A
TIPO	TUBOS DE COBRE CON ALETAS DE ALUMINIO
AREA	16,9 ft ²
No. FILAS/FPI	04 / 12
DIA. TUBERIA DE COBRE	3/8"
CANTIDAD	1 UNIDAD
VENTILADOR EVAPORADOR	
TIPO DE VENTILADOR	CENTRÍFUGO ALETAS INCLINADAS HACIA ADELANTE
TAMAÑO/CANT	15" - 15" - B. 1-3/16" - CLASE I / 2 UND
CAUDAL TOTAL	8000 CFM
CAIDA DE PRESIÓN TOTAL	1,45 IN-WG
CAIDA DE PRESION EXTERNA	0,87 IN-WG
RPM - BHP	804 RPM - 3,29 HP
MOTOR/CANT	5,0 HP - 1755 RPM EJE ø 1- 1/8" / 1 UND
TENSIÓN	220V / 3F / 60 Hz
CORRIENTE NOMINAL	12,9A @ 230V
TIPO DE TRANSMISION	POLEA
FRAME	182/4T
GABINETE	
MATERIAL	LAMINA GALVANIZADA
PINTURA	POLIETILENO - ESPESOR 1/2" (12mm)
AI SLAM I ENTO	AL HORNO ELECTROSTATICA
CONEXIONES	
DRENAJE	1-1/2" NPT (M)
LINEA GAS RETORNO	1-1/8" LINEA GAS
LINEA LIQUIDO	5/8" LINEA LIQUIDO
PESO	310Kg
NOTA	UNIDAD MANEJADORA DESCARGA DE AIRE VERTICAL

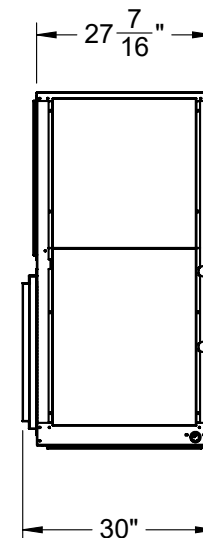
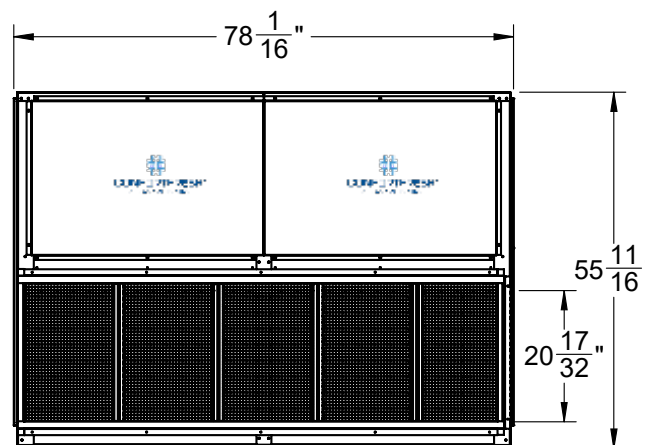
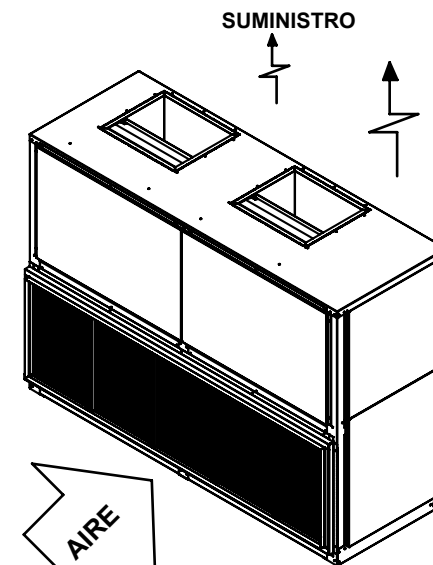
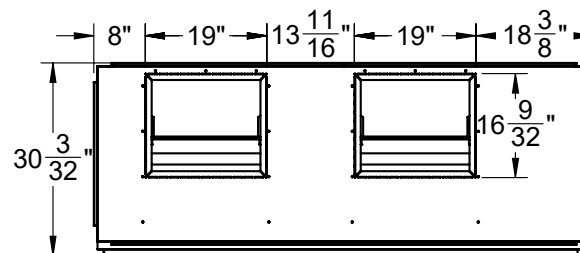

REFERENCIA: **UMAX240VR2-000000DN**

DESCRIPCIÓN **UNIDAD MANEJADORA DE 20.0TR**

TENSIÓN: **440V/3Ph/60Hz** | REFRIGERANTE: **R-410A** | FECHA: **17/04/2023**

APROBACIONES

DISEÑO

REVISÓ:

VoBo CLIENTE:

CLIENTE:

PEDIDO:

TAG:

PLANO N° **3952**

