

DATOS TÉCNICOS:

REFERENCIA	UMAX180VR2-000000CN
DESCRIPCIÓN	UNIDAD MANEJADORA DE AIRE 15TR
ITEM SIESA	206
FUENTE DE ALIMENTACIÓN	220V/3Ph/60Hz
REFRIGERANTE	R-410A
SECCIÓN FILTROS	FILTRO ARP (ALTA RETENCIÓN DE POLVO)
PREFILTROS	TAMAÑO: (4) 16"X24"X1" TAMAÑO: (1) 14"X24"X1"
EVAPORADOR	SE-16,90-0315-67.62A
TIPO	TUBOS DE COBRE CON ALETAS DE ALUMINIO
AREA	16,90 ft ²
No. FILAS/FPI	03 / 15
DIA. TUBERIA DE COBRE	3/8"
CANTIDAD	1 UNIDAD

VENTILADOR EVAPORADOR	CENTRÍFUGO ALETAS INCLINADAS HACIA ADELANTE
TIPO DE VENTILADOR	15" - 15" - B. 1-3/16" - CLASE I / 2 UND
TAMAÑO/CANT	15" - 15" - B. 1-3/16" - CLASE I / 2 UND
CAUDAL TOTAL	6000 CFM
CAIDA DE PRESIÓN TOTAL	1,45 IN-WG
CAIDA DE PRESION EXTERNA	1,04 IN-WG
RPM - BHP	806 RPM - 2,36 HP
MOTOR/CANT	3,0 HP - 1760 RPM EJE ø 1-1/8" / 1 UND
TENSIÓN	220V / 3F / 60 Hz
CORRIENTE NOMINAL	7,82A@230V
TIPO DE TRANSMISION	POLEA
FRAME	182/4T

GABINETE	LAMINA GALVANIZADA
MATERIAL	POLIETILENO - ESPESOR 1/2" (12mm)
PINTURA	AL HORNO ELECTROSTATICA
AISLAMIENTO INTERIOR	

CONEXIONES	
DRENAJE	1-1/2" NPT (M)
LINEA GAS RETORNO	1-1/8" LINEA GAS
LINEA LIQUIDO	5/8" LINEA LIQUIDO

PESO 210Kg

NOTA UNIDAD MANEJADORA DESCARGA DE AIRE VERTICAL

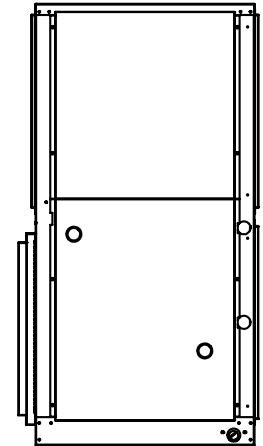
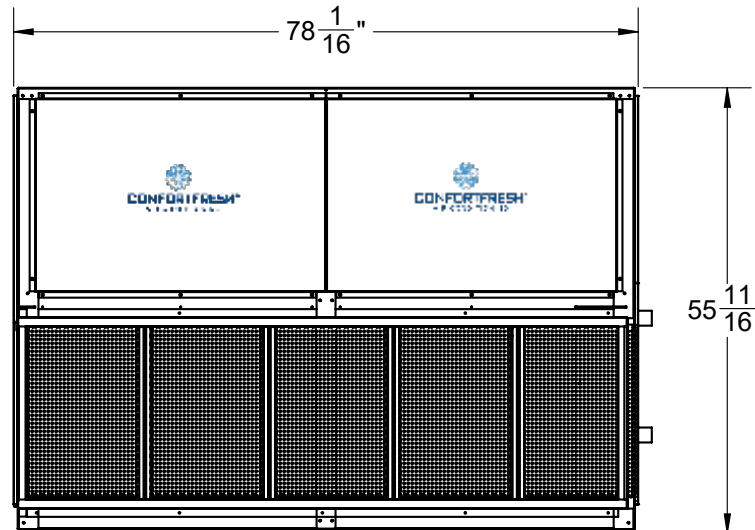
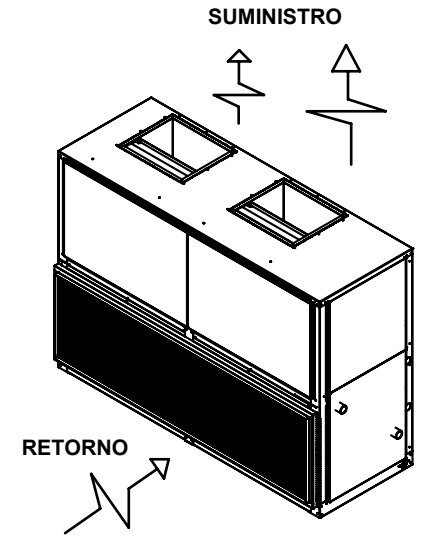
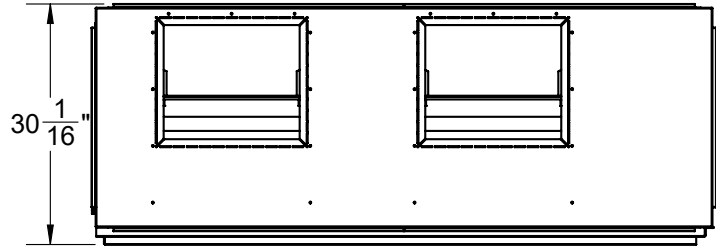

REFERENCIA: **UMAX180VR2-000000CN**

DESCRIPCIÓN **UNIDAD MANEJADORA DE AIRE 15TR**

TENSIÓN: **220V/3Ph/60Hz** | REFRIGERANTE: **R-410A** | FECHA: **30/08/2022**

APROBACIONES

DISEÑO J. Arguello

REVISÓ: E. Rivera

VoBo CLIENTE:

CLIENTE:

PEDIDO:

PLANO N°

TAG:

3555

